

ОТРАСЛЕВОЙ СТАНДАРТ**ВСТАВКИ СМЕННЫЕ ДЛЯ ВИНТОВ
С ПРЯМЫМ ШЛИЦЕМ****ОСТ** 1.52460-79

Взамен 999.7819-0100

(АН-2374)

Конструкция и размеры

Распоряжением Министерства

от 28.11. 19 80 г. № 087-16

срок введения установлен

с 01.07. 19 80 г.

① по 01.07. 1985г.
Проверено в 1985г.
срок действия продлен до 01.01.91.

1. Настоящий стандарт распространяется на вставки сменные для винтов с прямым шлицем к отвертке универсальной с кулачковым поводком.
2. Конструкция и размеры вставок должны соответствовать указанным на чертеже и в таблице.

25 (V)

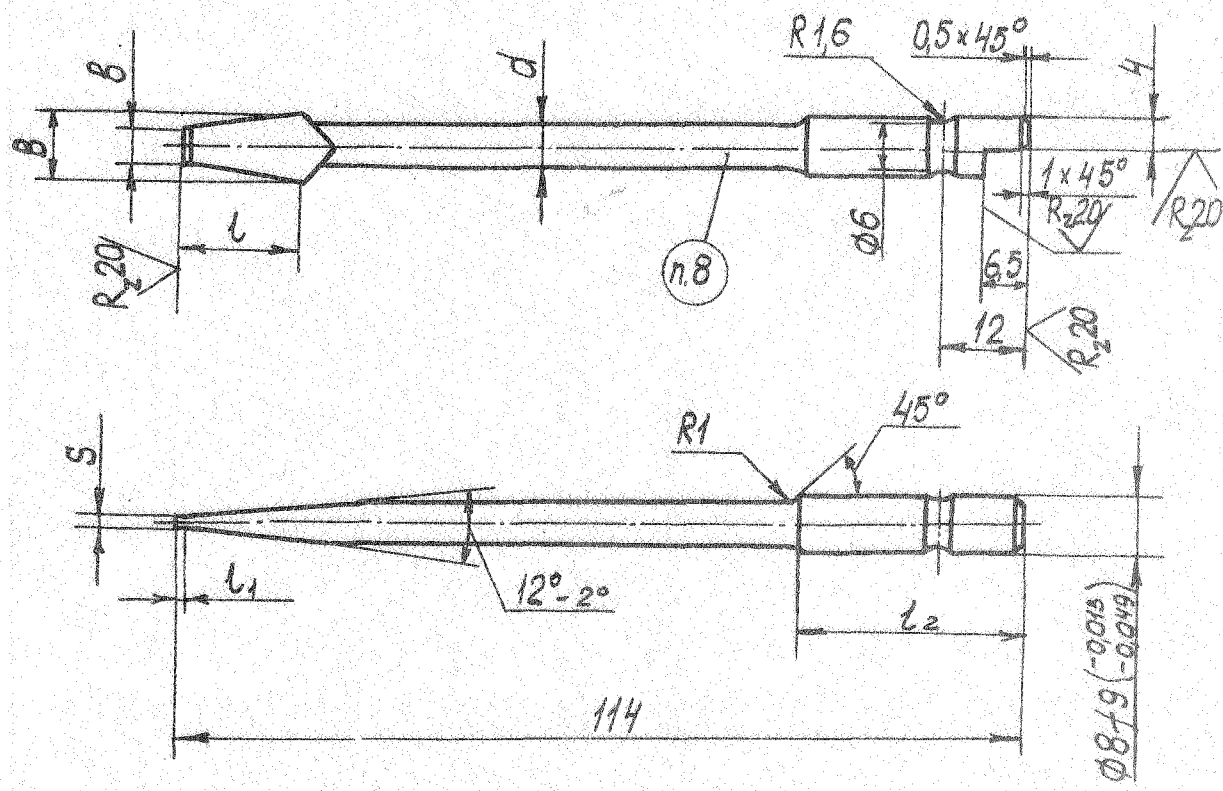

Размеры в мм

| Обозначение вставки | Применение | S | | b | B | d | l | l ₁ | l ₂ | Масса, кг. |
|---------------------|------------|---------|-------------------------|---|------|---|----|----------------|----------------|------------|
| | | Номинал | (пред. откл. по h II) h | | | | | | | |
| 7819-0185 | | 0,4 | | 3 | 5,5 | 4 | 10 | 1,0 | | 0,018 |
| 7819-0186 | | 0,6 | -0,060 | 4 | 7,0 | 5 | 12 | 1,5 | 30 | 0,022 |
| 7819-0187 | | 1,0 | | 5 | 9,0 | 6 | 16 | 2,0 | | 0,027 |
| 7819-0188 | | 1,6 | | 8 | 11,0 | 8 | 20 | 3,0 | - | 0,039 |

Пример условного обозначения вставки S = 0,6 мм:

Вставка 7819-0186

ОСТ 1.52460-79

3. Материал - сталь марки 40X по ГОСТ 4543-71.

4. Твердость - HRC 46 ... 52 на длине допаты, остальное HRC 40 ... 45.

5. Неуказанные предельные отклонения размеров: отверстий H14, валов h 14, общей длины h 16.

6. Покрытие - 999.7899-0000.

7. Технические требования по ГОСТ 17199-71.

8. Маркировать: обозначение, товарный знак

предприятия - изготовителя.