

ТРУБЫ ЧУГУННЫЕ КАНАЛИЗАЦИОННЫЕ
И ФАСОННЫЕ ЧАСТИ К НИМ.
КРЕСТОВИНЫ КОСЫЕ

ГОСТ
6942.20—80

Конструкция и размеры

Cast iron waste pipes and fittings.
V-branches, double. Construction and dimensions

Взамен
ГОСТ 6942.25—69
и ГОСТ 6942.26—69

ОКП 49 2520

Постановлением Государственного комитета СССР по делам строительства от 4 сентября 1980 г. № 137 срок введения установлен

с 01.01.82

1. Настоящий стандарт распространяется на косые крестовины к чугунным трубам, предназначенным для систем внутренней канализации зданий.

2. Конструкция и размеры косых крестовин должны соответствовать указанным на чертеже и в таблице.

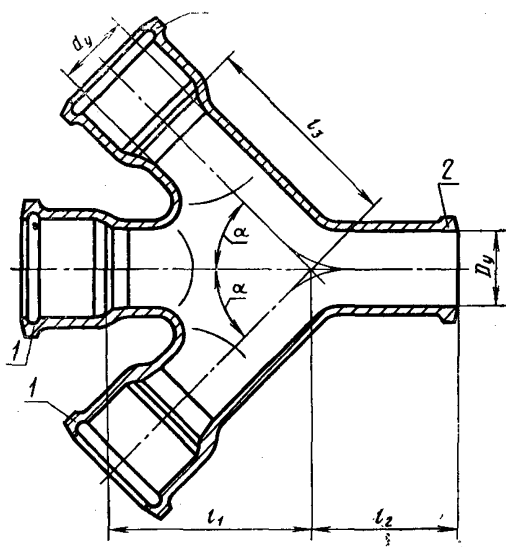

1 — раструбы типа I по ГОСТ 6942.2—80; 2 — хвостовик по ГОСТ 6942.2—80

Размеры в мм

| Условный проход | | Код ОКП | l_1 | l_2 | l_3 | Масса, кг | Код ОКП | l_1 | l_2 | l_3 | Масса, кг |
|-----------------|-------|-----------------------|-------|-------|-------|-----------|-----------------------|-------|-------|-------|-----------|
| D_y | d_y | при $\alpha=45^\circ$ | | | | | при $\alpha=60^\circ$ | | | | |
| 50 | 50 | 49 2521 4211 | 135 | 100 | 135 | 4,1 | 49 2521 4311 | 100 | 110 | 105 | 3,8 |
| 100 | 50 | 49 2522 4211 | 165 | 120 | 170 | 7,2 | 49 2522 4311 | 120 | 115 | 120 | 6,2 |
| | 100 | 49 2522 4212 | | | | | | | | | |
| 150 | 50 | 49 2523 4211 | 145 | 80 | 170 | 7,8 | 49 2523 4311 | 100 | 115 | 130 | 7,4 |
| | 100 | 49 2523 4212 | 185 | 110 | 195 | 10,8 | 49 2523 4312 | 130 | 140 | 145 | 10,3 |

Примечание. Размеры и масса даны без учета антикоррозионного покрытия.

Пример условного обозначения косой крестовины с $\alpha=45^\circ$, $D_y=100$ мм и $d_y=100$ мм:

Крестовина КК 45°—100×100 ГОСТ 6942.20—80

То же, с $\alpha=60^\circ$, $D_y=150$ мм и $d_y=50$ мм;

Крестовина КК 60°—150×50 ГОСТ 6942.20—80

3. Технические требования, правила приемки, методы контроля, маркировка, упаковка, транспортирование, хранение, гарантии изготовителя — по ГОСТ 6942.0—80.